

PN-2A スプレーガン 分解部品図

2009.07.31

[SG91,コンケスト,CK95,MK96 セット標準付属スプレーガン]

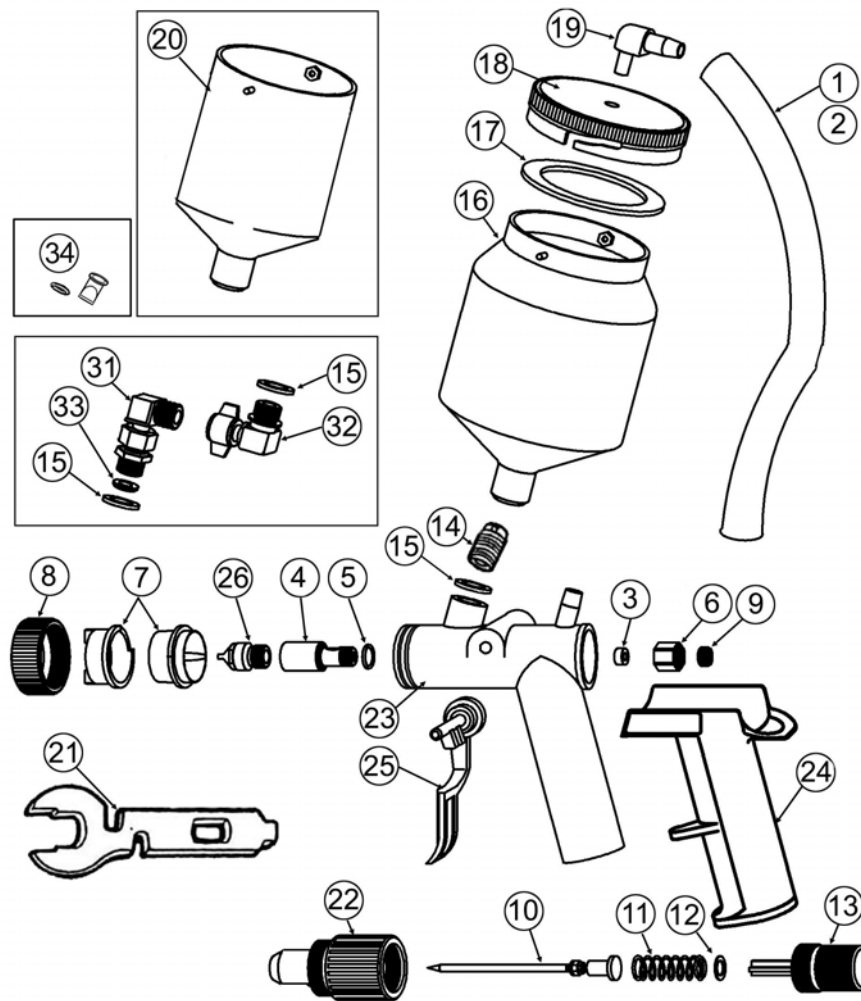

NO.	コード	部品名称
1	0120	カップエアホース (G) (黒色)
2	0121	カップエアホース透明
3	0209	パッキングリング
4	0211	アダプター
5	0306	アダプター用 Oリング
6	0212	六角ナット(14mm)
7	0213	フロースリーブ N セット
8	0214	クランプナット
9	0216	調整ネジ (小)
10	0218	ニードルセット (PN2 用)
11	0219	圧縮スプリング
12	0500	調整ネジ用ワッシャー
13	0220	調整ネジ (大)
14	0222	コネクター
15	0223	シールリング
16	0224	塗料カップ (600cc)

NO.	コード	部品名称
17	0225	カップふた用パッキング
18	0227	カップふた (パッキン付)
19	0228	アングルピース
20	0229	塗料カップ (400cc)
21	0223	ノズルスパナ
22	0221	スプリングブッシュ (PN2 用)
23	0301	ガンボディー
24	0234	ヒートインシュレート (PN2 用)
25	0316	引金 (金属製)
26	0243	ノズルφ1.0mm
	0245	ノズルφ1.5mm
	0247	ノズルφ2.0mm
31	0129	SSS アタッチメント
32	0124	片側自在継手
33	0128	SSS アタッチメント用パッキン

※ ノズル口径は、全 14 種類ございます。アクセサリ部品にてご紹介しております。